

# SuperClamp 4-Bike #4084

Assembly Instructions | Instrucciones de montaje | Instructions d'assemblage



## CONTENIDO DE LA CAJA

CARTA	CANTIDAD	DESCRIPCIÓN DE LAS PIEZAS
A	1	Columna
B	2	Conjunto de bandeja izquierda
C	2	Conjunto de bandeja derecha
D	8	Pernos (M8 x 1,25 x 55 mm)
E	1	Llave hexagonal de 6 mm
F	1	Llave hexagonal de 4 mm
G	1	Pasador de enganche
H	1	Bloqueo del pasador de enganche
I	2	Llave
J	4	Tapón roscado para bandeja de rueda

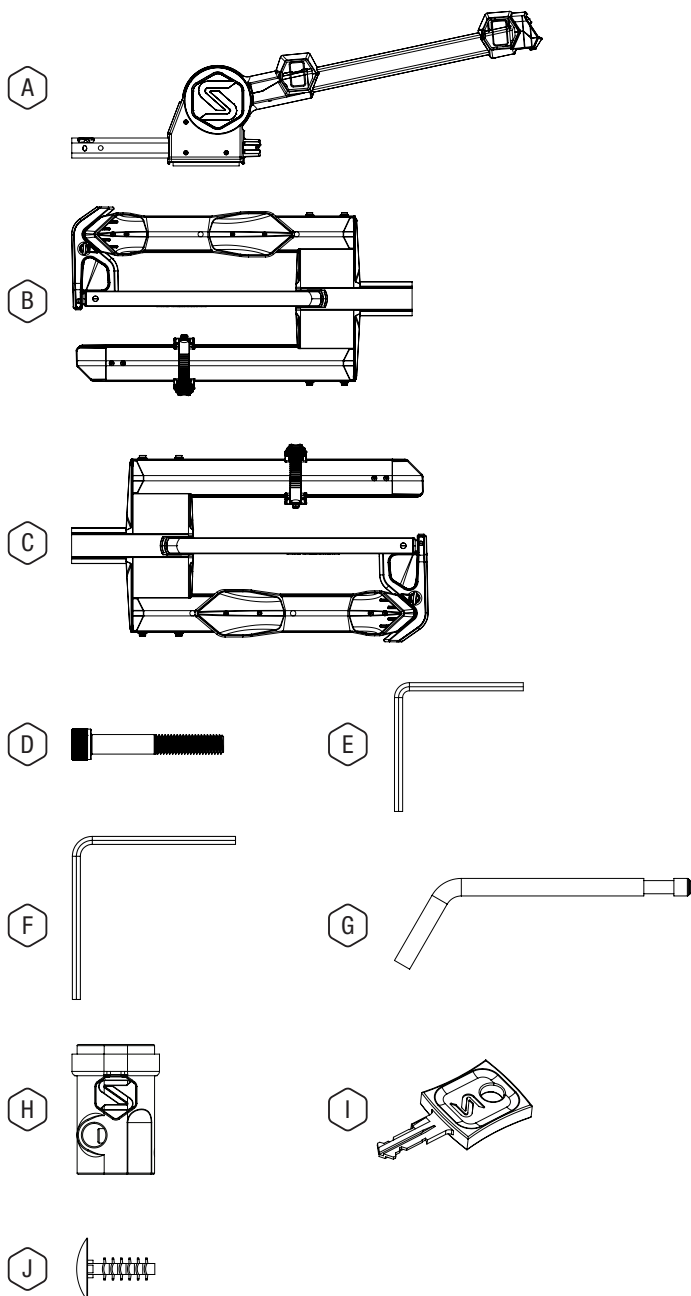

### SIGA LAS INSTRUCCIONES



### VEA NUESTRO VÍDEO DE INSTALACIÓN

[Saris.com/en/instructional-videos-1.html](http://Saris.com/en/instructional-videos-1.html)



### REGISTRE SUS PRODUCTOS PARA RECIBIR ACTUALIZACIONES

[Saris.com/registration](http://Saris.com/registration)



### PATENTES RELEVANTES

[Saris.com/patents](http://Saris.com/patents)



### DÍGANOS SU OPINIÓN

[Saris.com/feedback](http://Saris.com/feedback)



### ATENCIÓN AL CLIENTE

1-800-783-7257

[support@saris.com](mailto:support@saris.com)

[saris.com](http://saris.com)

## MONTAJE DEL SOPORTE:

NOTA: El montaje de este soporte puede resultar más fácil con el respaldo colocado en el enganche de su vehículo.

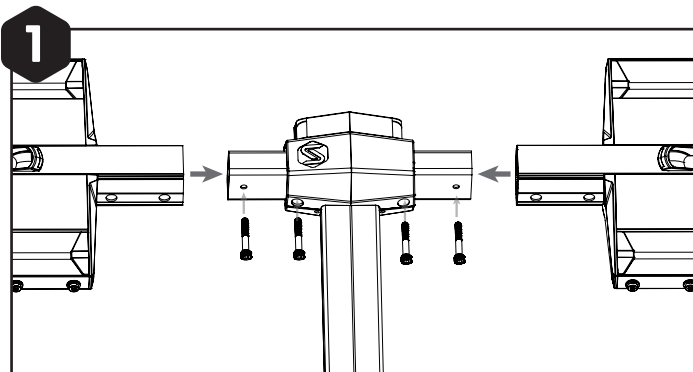

Deslice los conjuntos de bandejas izquierda y derecha sobre el tubo principal y fíjelos con los sujetadores, tal y como se muestra.

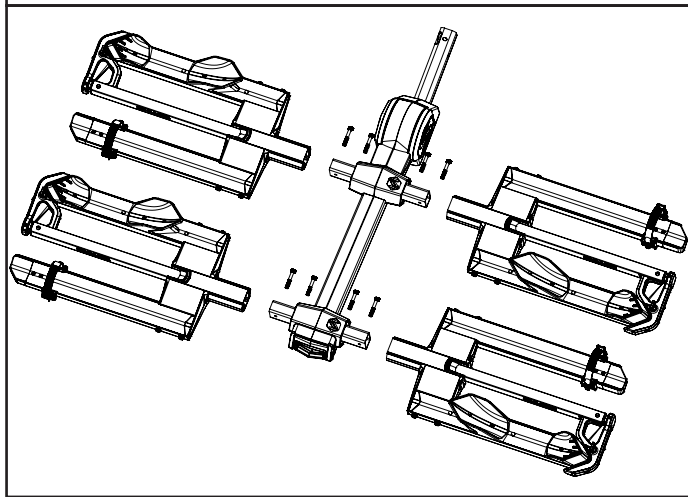
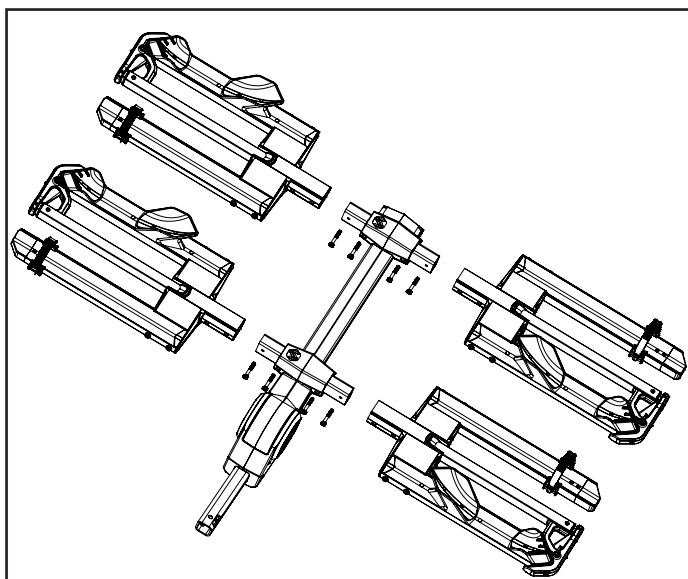

Los sujetadores deben introducirse desde la parte trasera. Asegúrese de enroscar todos los sujetadores antes de apretarlos.

## MONTAJE DEL SOPORTE:

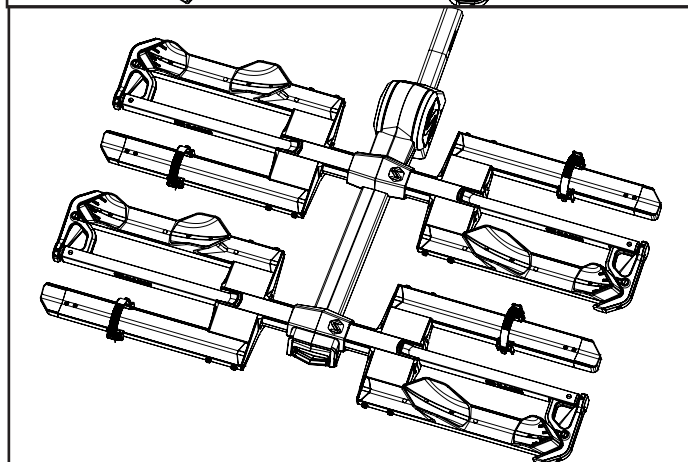
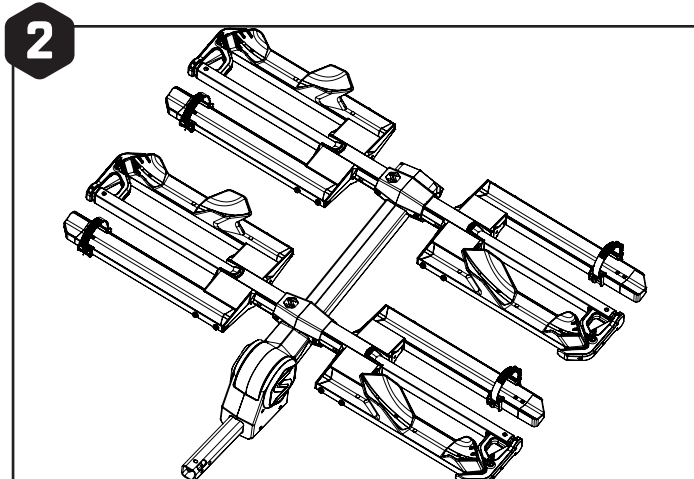

Apriete los 8 sujetadores con un par de 25 N-m (220 pulgadas-libra).

## FIJACIÓN AL VEHÍCULO:

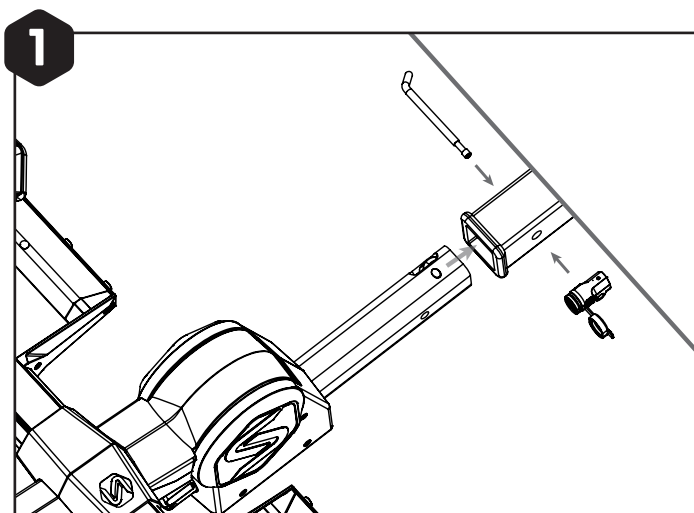

Inserte el portabicicletas en el enganche, haciendo coincidir los orificios del receptor del vehículo con los orificios del portabicicletas.

Instale el pasador del enganche a través del orificio del receptor y fíje el bloqueo.

## FIJACIÓN AL VEHÍCULO:

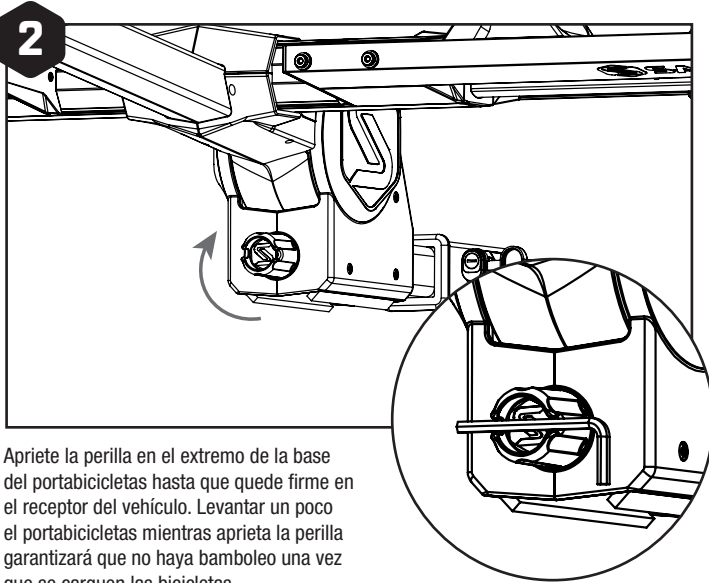

Apriete la perilla en el extremo de la base del portabicicletas hasta que quede firme en el receptor del vehículo. Levantar un poco el portabicicletas mientras aprieta la perilla garantizará que no haya bamboleo una vez que se carguen las bicicletas.

Nota: Si lo desea, puede insertar la llave hexagonal de 6 mm en el recorte de la perilla para aumentar el apalancamiento.

## INSTALACIÓN DE LAS BICICLETAS:

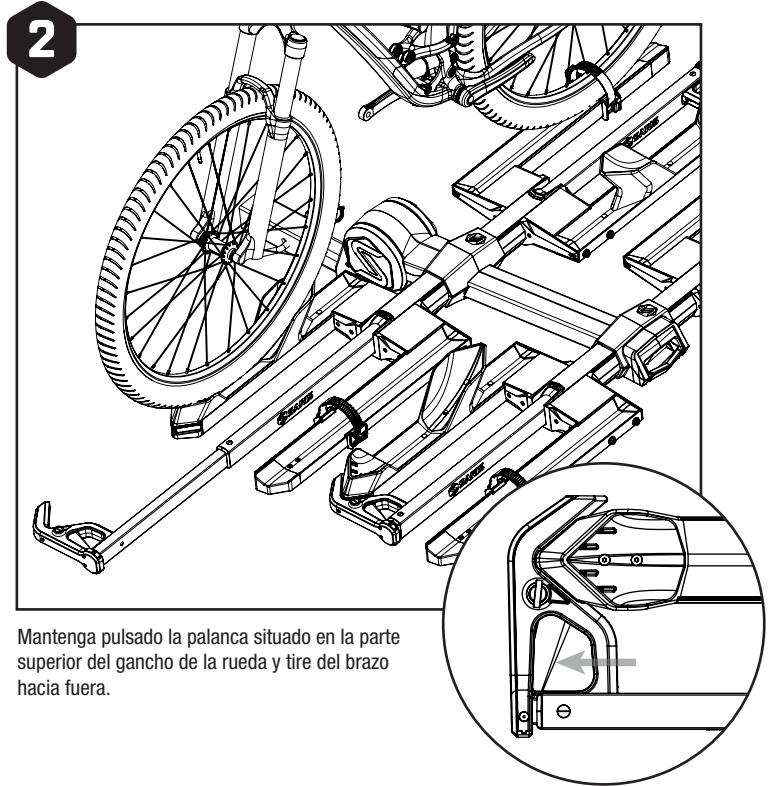

Mantenga pulsado la palanca situado en la parte superior del gancho de la rueda y tire del brazo hacia fuera.

## INSTALACIÓN DE LAS BICICLETAS:

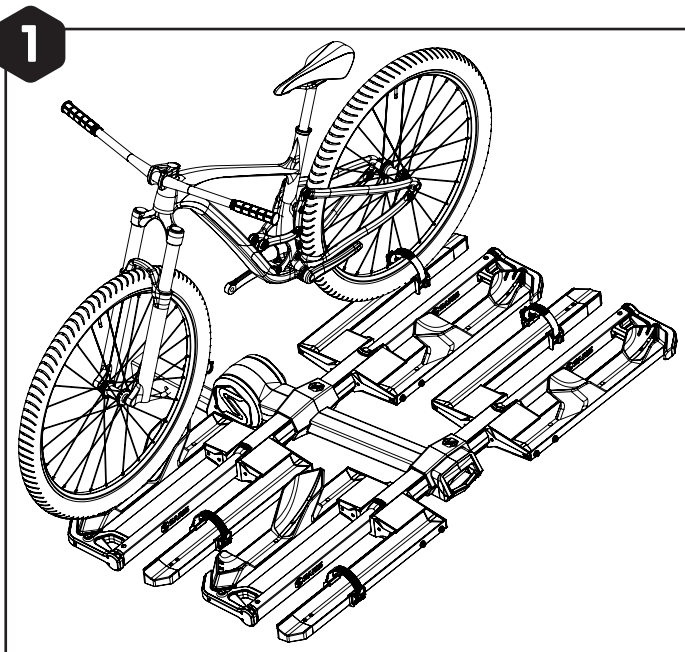

Coloque la rueda delantera en la cavidad para ruedas, asegurándose de que el neumático haga contacto con el tope trasero.

## INSTALACIÓN DE LAS BICICLETAS:

3

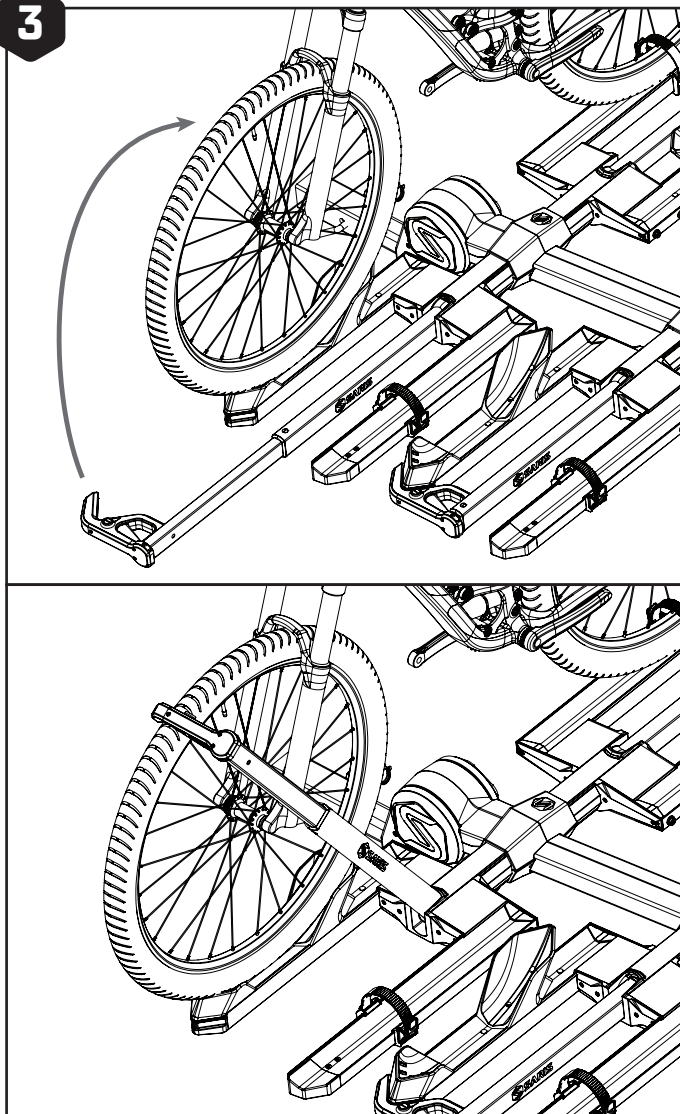

Lleve el brazo hacia la bicicleta hasta que se detenga. A continuación, suelte el gancho y presione firmemente contra el neumático.

## AJUSTE DE LA BANDEJA DE LA RUEDA:

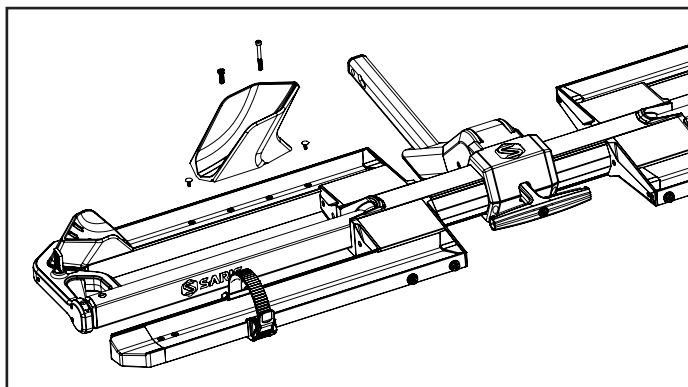

Las bandejas de las ruedas delanteras tienen tres posiciones para optimizar el ajuste de los neumáticos y garantizar el espacio libre entre las bicicletas. Para ajustar la bandeja de la rueda delantera hacia delante o hacia atrás, mueva el herraje y el tapón, como se muestra.

Posición hacia delante  
recomendada para neumáticos  
de 20 pulgadas.

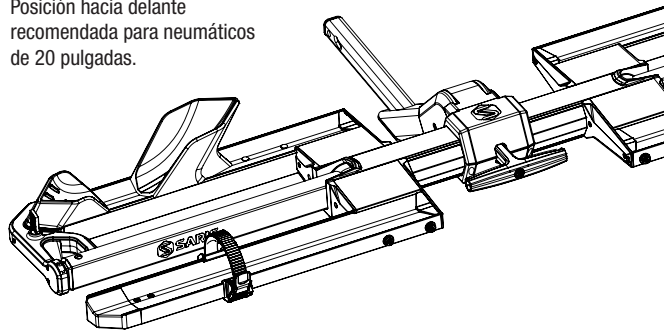

Posición hacia atrás  
recomendada para  
neumáticos gruesos de 29+  
pulgadas y 27,5 pulgadas.

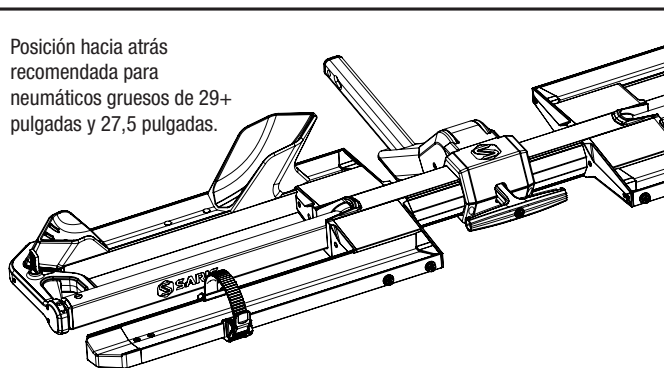

## FIJACIÓN DE LA CORREA DE LA RUEDA TRASERA:

NOTA: Para facilitar la gestión de la correa mientras se cargan las bicicletas, pase el extremo de la correa por el gancho para que no estorbe.

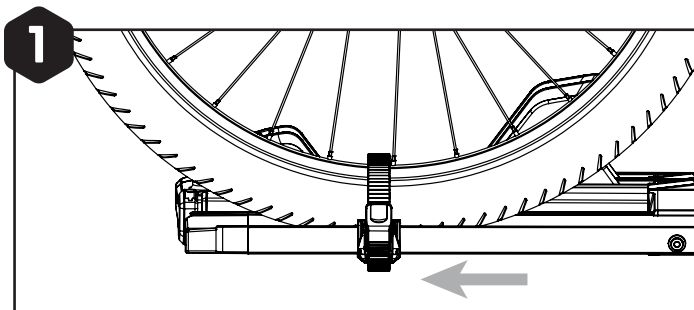
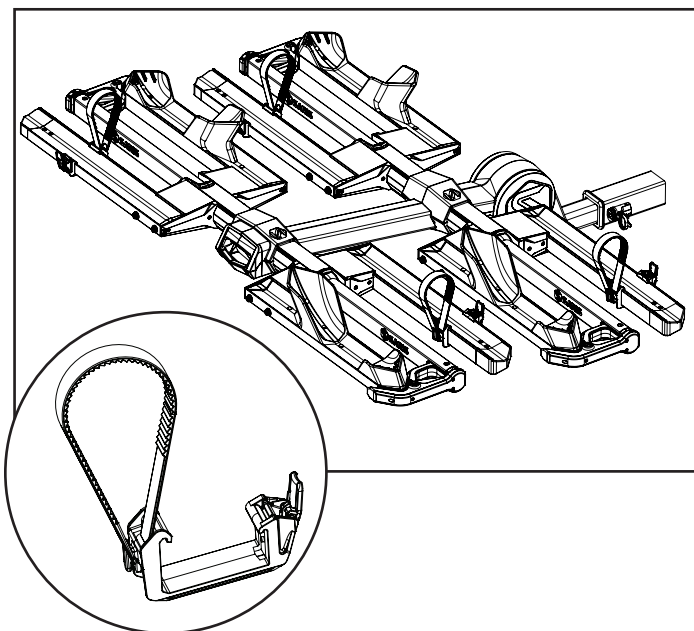

Limpie el barro, la suciedad y los residuos de la llanta antes de apretar la correa.

Deslice el soporte de la correa hacia la rueda y fjela con la hebilla. Tire con fuerza para asegurarla.

## BLOQUEO DE LAS BICICLETAS:

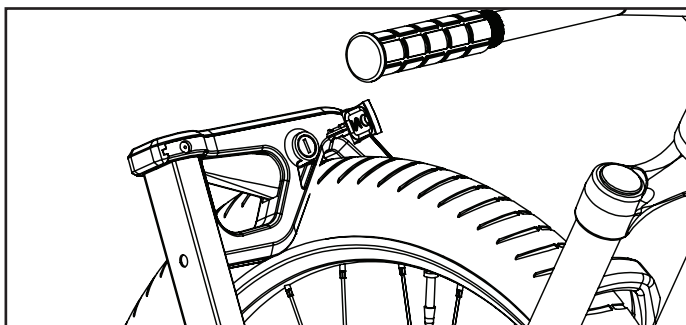

Utilice la llave incluida para bloquear los ganchos de las ruedas delanteras.

## ACCESO AL MALETERO:

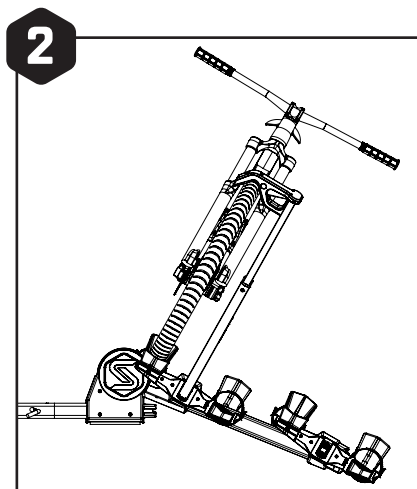
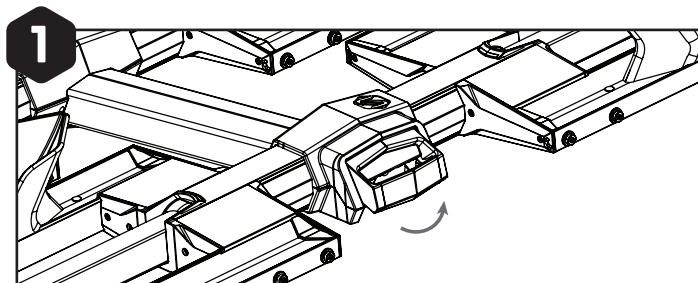

Para acceder al maletero con las bicicletas instaladas en el portabicicletas, tire de la palanca situada en el extremo del portabicicletas para inclinarlo. Tenga cuidado y asegúrese de soportar el peso de las bicicletas y del portabicicletas al inclinarlo.

**⚠ ¡PRECAUCIÓN! REI** portabicicletas será pesado cuando esté completamente cargado con bicicletas.

Recomendamos encarecidamente que una segunda persona ayude a bajar el portabicicletas con las bicicletas instaladas.

## PLEGADO:

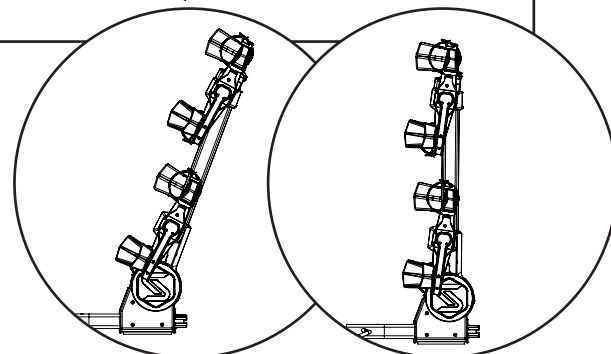
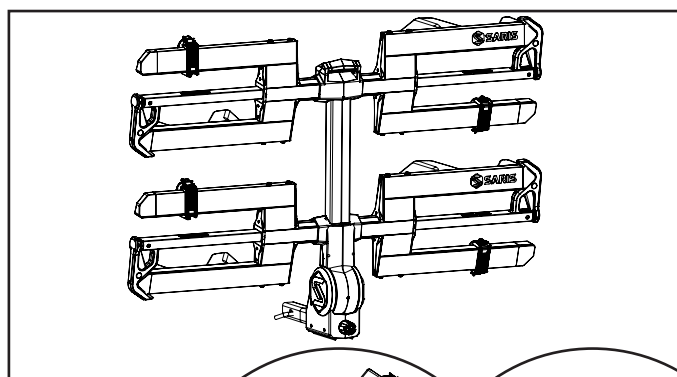

Tire de la palanca situada en el extremo del portabicicletas y levántelo para plegarlo contra el vehículo.

El portabicicletas emitirá un clic audible y el asa volverá a su posición original. Seleccione una de las dos posiciones plegadas que mejor se adapte a su vehículo.

## ESPECIFICACIONES TÉCNICAS:

Capacidad de peso: desde la posición más cercana a la más lejana del vehículo: 60 lb, 60 lb, 35 lb, 35 lb.  
Distancia entre ejes/tamaño de las ruedas: 52"

## MANTENIMIENTO SEGÚN SEA NECESARIO:

Si los brazos de los ganchos se atascan, son difíciles de mover o no se retraen por sí solos:

- Tire del gancho hasta su posición completamente extendida y limpie el tubo interior del brazo.
- Enjuague con agua el tubo interior del brazo y el collarín exterior del brazo.
- Repita hasta que el brazo se mueva libremente.
- Deje secar, aplique un lubricante ligero a base de cera alrededor del collarín del brazo y mueva el brazo para que el lubricante llegue a la superficie inferior del casquillo.
- Limpie cualquier exceso de lubricante del brazo y la zona del collarín para evitar la acumulación de suciedad.

## MANTENIMIENTO RECOMENDADO:

Después de cada uso:

- Compruebe si hay signos de desgaste
- Compruebe los soportes de la bicicleta y las palas de las ruedas
- Compruebe que no haya tornillos sueltos

Acciones cada 90 días:

- Limpie con agua y jabón suave.
- Lubrique los cierres si es necesario (utilice lubricante húmedo a base de aceite; NO utilice WD-40).
- Engrase las roscas de los pernos del enganche.
- Compruebe que no haya arañazos en la pintura.

## TÉRMINOS DE LA GARANTÍA OFICIAL:

Saris Equipment, Inc., empresa matriz de Saris Racks, garantiza al consumidor original que nuestros productos están libres de defectos de materiales y mano de obra. Su compra incluye la siguiente garantía, que sustituye a todas las demás garantías expresas. Esta garantía se extiende únicamente al consumidor inicial. Esta garantía le otorga derechos legales específicos. Es posible que tenga otros derechos legales que varían de un estado a otro. Conserve los recibos de compra para su archivo, ya que se le solicitará como prueba de compra.

## PLAZO DE LA GARANTÍA:

Portabicicletas para coche	Garantía limitada de por vida*
Portabicicletas para almacenamiento doméstico	Garantía limitada de por vida*
Portabicicletas para aparcamiento	1 año

\*Garantía válida solo para el comprador original. La garantía limitada de por vida solo está disponible en Norteamérica.

Los defectos de fabricación son más probables en productos nuevos o al principio de la vida útil del producto. Cada reclamación de garantía es única, y es responsabilidad exclusiva de Saris Equipment determinar si un producto puede estar cubierto por la garantía limitada de por vida debido a defectos, o si el producto ha sufrido desgaste normal.

Cualquier producto o pieza del mismo que se encuentre defectuoso dentro del plazo establecido anteriormente será sustituido sin cargo alguno, siempre que: (1) el fallo se deba a un defecto de material o de fabricación y no al desgaste normal esperado por el uso del producto; (2) el producto no haya sido objeto de un uso indebido, mal uso, montaje incorrecto, mantenimiento inadecuado o daños accidentales o por la instalación de piezas o accesorios no previstos originalmente o no compatibles con los soportes tal y como se vendieron originalmente; (3) no se hayan incumplido las instrucciones o advertencias del manual del propietario; (4) no se hayan realizado alteraciones o modificaciones; y (5) el producto o la pieza se entreguen, con los gastos de envío pagados, a Saris Equipment o a un centro de servicio autorizado. Llame al 1-800-783-7257 para obtener una autorización de devolución antes de realizarla. Cualquier otra reclamación no incluida en las declaraciones anteriores será nula y no será atendida. Saris Equipment se reserva el derecho de inspeccionar cualquier producto antes de emitir un reemplazo. La única obligación de Saris Equipment será reemplazar los productos o piezas que determine que son defectuosos.

## LIMITACIONES:

LAS GARANTÍAS ANTERIORES SON LAS ÚNICAS GARANTÍAS OFRECIDAS POR SARIS EQUIPMENT. NO EXISTEN OTRAS GARANTÍAS. CUALQUIER GARANTÍA QUE PUEDA ESTAR IMPLÍCITA EN LA LEY, INCLUIDA, ENTRE OTRAS, CUALQUIER GARANTÍA IMPLÍCITA DE COMERCIABILIDAD O IDONEIDAD PARA UN FIN DETERMINADO, SE LIMITA ESTRICTAMENTE A LA DURACIÓN APLICABLE DE ESTA GARANTÍA LIMITADA.

Saris Equipment no se hace responsable de las pérdidas, daños o gastos incidentales o consecuentes relacionados con sus productos. La responsabilidad de Saris Equipment en virtud del presente documento se limita expresamente a la sustitución de los productos que no cumplan con esta garantía o, a elección de Saris Equipment, al reembolso del importe del precio de compra del producto en cuestión.

## PRECAUCIONES:

- Se deben seguir todos los requisitos de compatibilidad/ajuste indicados en la guía de compatibilidad de vehículos/portabicicletas de Saris vigente. (Disponible en cualquier distribuidor de Saris o en [www.saris.com](http://www.saris.com)). Si su vehículo no aparece en la lista o tiene alguna pregunta, llame a nuestro servicio de atención al cliente al 800-783-7257 o visite [www.saris.com](http://www.saris.com).
- Lea y siga las instrucciones cuidadosamente. Guarde el manual del propietario para futuras consultas o información sobre piezas. Asegúrese de que cualquier otro usuario del portabicicletas esté familiarizado con su contenido.
- Conduzca despacio sobre los badenes, a una velocidad máxima de 5 a 10 mph.
- Es responsabilidad del usuario final asegurarse de que el uso de este producto cumple con todas las leyes locales y estatales.
- Cuando limpie el vehículo y el portabicicletas, utilice únicamente productos de limpieza solubles en agua. No lave el portabicicletas en un túnel de lavado.
- Asegúrese de que las bandejas del portabicicletas estén a una distancia mínima de 12 pulgadas del suelo cuando estén instaladas en el vehículo.
- Asegúrese de que las ruedas de las bicicletas no estén directamente detrás del tubo de escape.
- El portabicicletas debe instalarse directamente en el enganche del vehículo o en un accesorio Saris homologado. No modifique el enganche ni utilice prolongadores.
- No está homologado para su uso en autocaravanas o vehículos recreativos de clase A, B y C.
- No está homologado para su uso en caravanas o remolques.
- Antes de utilizarlo en carretera, retire todas las piezas sueltas de la bicicleta, incluyendo (entre otras) el asiento para niños, la cesta, el candado, la luz, la bomba, etc.
- Retire las baterías de las bicicletas eléctricas antes de transportarlas.
- No utilice fundas ni lonas para cubrir las bicicletas mientras el vehículo está en movimiento.
- Este portabicicletas no se recomienda para uso fuera de carretera ni a velocidades superiores a 113 km/h (70 mph).
- Las características de manejo de un vehículo cambian cuando se instala un portabicicletas trasero, especialmente cuando está cargado (en particular, la sensibilidad al viento cruzado, el manejo en curvas y el frenado). Se deben modificar las técnicas de conducción para adaptarse a estos cambios: reduzca la velocidad, especialmente en curvas, y prevea distancias de frenado más largas.
- La longitud total del vehículo aumenta cuando se instala el portabicicletas. Las propias bicicletas pueden aumentar la anchura y la altura totales del vehículo. Tenga cuidado al dar marcha atrás y/o al entrar en garajes, transbordadores, etc.
- Retire el portabicicletas del vehículo cuando no lo utilice.
- Apriete las correas con regularidad durante el viaje.
- El vehículo debe estar en buenas condiciones en la zona en la que se encuentra el enganche.
- Saris se exime de toda responsabilidad por cualquier lesión personal o daño consecuente a la propiedad o al patrimonio causado por una instalación o un uso incorrectos.
- No exceda la capacidad máxima de carga del portabicicletas: 190 lb en total, 60 lb como máximo por bandeja de bicicleta en las dos primeras posiciones más cercanas al vehículo, 35 lb como máximo por bandeja de bicicleta en las posiciones 3 y 4 más alejadas del vehículo. Fíjelas correctamente y ajústelas para distribuir la carga de manera uniforme, cargando primero la bicicleta más pesada/grande y más cercana al vehículo.

## EXCLUSIONES:

- Si el consumidor no cumple con todas las advertencias, precauciones o instrucciones que figuran en el manual de instrucciones, los daños no estarán cubiertos por la garantía.
- Los daños por impacto o colisión no están cubiertos por la garantía.
- Los daños en las horquillas y las correas debidos a una colocación incorrecta de los brazos no están cubiertos por la garantía.
- El transporte de cualquier objeto que no sea una bicicleta no está cubierto por la garantía.
- El óxido es un desgaste normal y se puede prevenir con el mantenimiento del portabicicletas.
- Impacto de las condiciones meteorológicas (rayos UV, aire salino/agua).
- Daños en la superficie de montaje.
- Los daños o pérdidas resultantes de no sustituir o mantener los artículos consumibles no están cubiertos.
- No seguir el mantenimiento recomendado para el portabicicletas.
- Las piezas consumibles no están cubiertas por la garantía. Entre ellas se incluyen, entre otras:
  - Perillas de ajuste de los brazos y las bandejas para las ruedas
  - Correas para el cuadro y las ruedas
  - Correas de fijación al vehículo
  - Bandejas moldeadas para las ruedas
  - Soportes para el cuadro
  - Conjuntos roscados
  - Conjuntos de trinquete